

## Centrífuga de descarga inferior manual de tres columnas con rasqueta SG



La centrífuga de descarga inferior manual de tres columnas con rasqueta SG tiene casi las mismas aplicaciones que la centrífuga de descarga inferior automática de tres columnas con rasqueta SGZ. Sin embargo, esta centrífuga vertical con rasqueta se destaca por sus características.

### Características principales de la centrífuga con rasqueta SG

1. La alimentación se puede realizar a velocidad media. La velocidad de raspado manual puede ser ajustada de acuerdo con la torta de filtración. Nuestra máquina de separación química se aplica para la filtración de torta dura.
2. Se permiten ajustes flexibles para la alimentación, filtración primaria, lavado, filtración fina y descarga, de modo de satisfacer varios requisitos de sustancias y separación.
3. En cuanto al tratamiento de materiales sueltos, nuestra máquina de separación farmacéutica es compatible con un impulso de frecuencia variable para lograr un arranque estable y una fuerza centrífuga ajustable.
4. Este dispositivo de clarificación de líquidos tiene una estructura relativamente cerrada.
5. El movimiento de la rasqueta se controla mecánicamente para asegurar seguridad y confiabilidad. Para una mayor seguridad, ofrecemos una detección de velocidad de rotación opcional, protección de exceso de vibración, protección de sobrecarga y recalentamiento del motor.

### Aplicaciones principales de la centrífuga con rasqueta SG

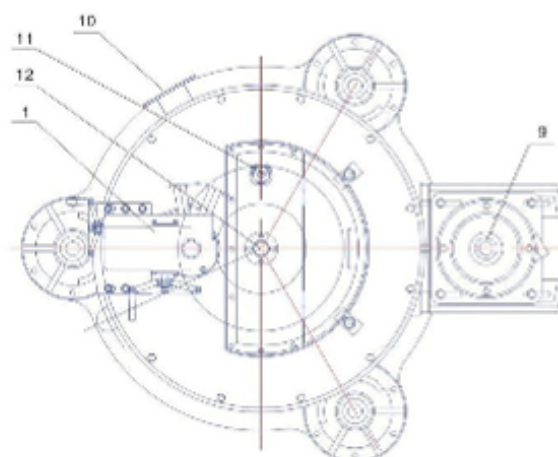
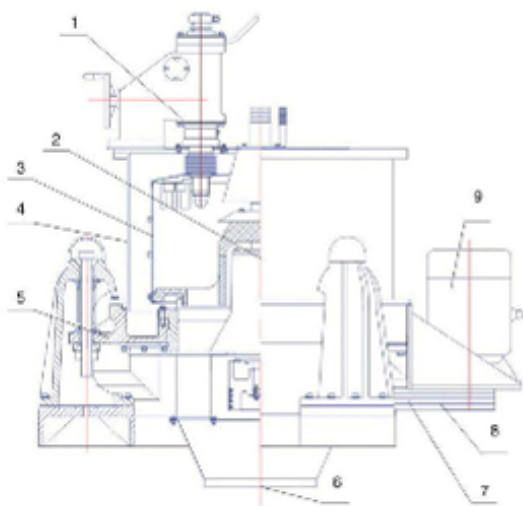

- 1 Scraper assembly
- 2 Shaft assembly
- 3 Basket assembly
- 4 Shell assembly
- 5 Machine chassis assembly
- 6 Solid outlet
- 7 V-belt
- 8 Belt pulley
- 9 Motor assembly
- 10 Drain pipe
- 11 Washing pipe
- 12 Feeding pipe

### Nota acerca de la configuración de la centrífuga con rasqueta SG

Durante la realización de un pedido, se debe prestar una especial atención a los requisitos específicos del material, método de alimentación, resistencia a explosiones, terminación de superficie, marcas de componentes eléctricos, etc.

### Parámetros técnicos de la centrífuga con rasqueta SG

Item	Modelo		
	<a href="#">SG800</a>	<a href="#">SG1000</a>	<a href="#">SG1250</a>
Diámetro del cubo (mm)	800	1000	1250
Volumen del cubo (L)	100	140	280
Carga máxima (kg)	135	210	420
Velocidad máxima (rpm)	1200	1000	900
Fuerza centrífuga	645	560	565
Potencia del motor (kW)	7.5	11	18.5
Dimensiones (L×W×H) (mm)	1900×2150×1730	2150×1750×2200	2500×2000×2500
Peso (kg)	2300	3500	4500